

Universal Smartphone Holder for CD Slot

Universal-Smartphone-Halter für CD-Schlitz

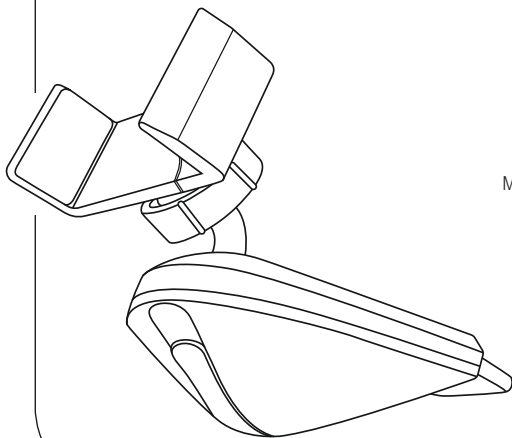

Operating Instructions

GB

Bedienungsanleitung

D

Mode d'emploi

F

Instrucciones de uso

E

Istruzioni per l'uso

I

Gebruiksaanwijzing

NL

Instrukcja obsługi

PL

Használati útmutató

H

Návod k použití

CZ

Návod na použitie

SK

Manual de instruções

P

Manual de utilizare

RO

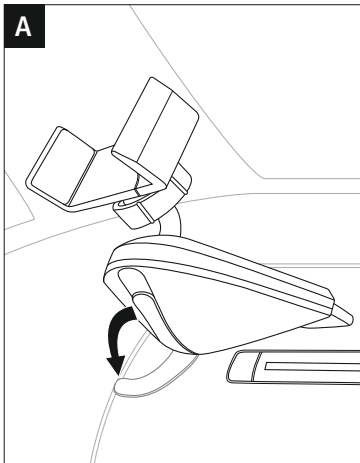
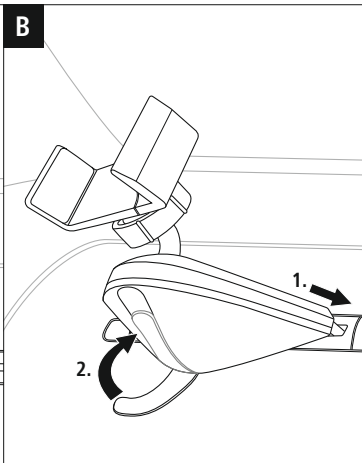
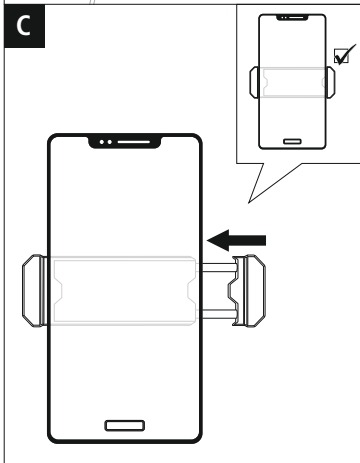
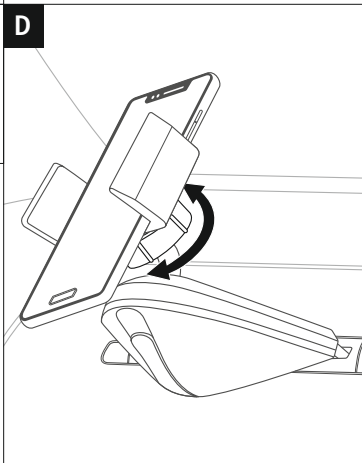
A**B****C****D**

Thank you for choosing a Hama product. Take your time and read the following instructions and information completely. Please keep these instructions in a safe place for future reference. If you sell the device, please pass these operating instructions on to the new owner.

1. Explanation of Warning Symbols and Notes

Warning

This symbol is used to indicate safety instructions or to draw your attention to specific hazards and risks.

Note

This symbol is used to indicate additional information or important notes.

2. Package Contents

- Universal smartphone holder for CD slot
- These operating instructions

3. Safety Notes

- Use the product for its intended purpose only.
- Protect the product from dirt, moisture and overheating, and only use it in a dry environment.
- When using this product, observe the applicable local traffic laws and regulations.
- Do not drop the product and do not expose it to any major shocks.
- Keep the packaging material out of the reach of children due to the risk of suffocation.
- Dispose of packaging material immediately according to locally applicable regulations.
- Do not modify the product in any way. Doing so voids the warranty.

4. Montage

Warning

- Take care that components such as airbags, safety areas, controls, instruments, etc. and visibility are not blocked or restricted.
- Do not allow yourself to be distracted by the product, for example when driving a vehicle or operating sports equipment. Always pay attention to the surrounding traffic and your environment.
- Check that the product is safely mounted before beginning your journey.

Note – Montage

- Before mounting the holder, check the installation options in your vehicle. If in doubt, consult the manual for your vehicle or contact the manufacturer.
- Never apply force when using the product or during installation.
- Check that the height of the CD slot is between 4 and 6 mm.
- Ensure that no CD is in the drive or might be ejected with the holder installed.

-
- Disengage the locking lever **(A)** on the underside of the holder.
 - Push the CD slot insert into the CD slot of your vehicle. **(B1)**
 - Engage the locking lever **(B2)** to fasten the holder in place. Check that the holder is securely mounted.
 - Place your terminal device into the clip holder **(C)** and adjust its position as desired using the ball joint.
 - Fasten the terminal device in place using the locking screw **(D)**.
 - Check that the terminal device is securely seated in the holder.

5. Warranty Disclaimer

Hama GmbH & Co KG assumes no liability and provides no warranty for damage resulting from improper installation/mounting, improper use of the product or from failure to observe the operating instructions and/or safety notes.

6. Service and Support

Please contact Hama Product Consulting if you have any questions about this product.

Hotline: +49 9091 502-115 (German/English)

Further support information can be found here:
www.hama.com

Vielen Dank, dass Sie sich für ein Hama Produkt entschieden haben!

Nehmen Sie sich Zeit und lesen Sie die folgenden Anweisungen und Hinweise zunächst ganz durch. Bewahren Sie diese Bedienungsanleitung anschließend an einem sicheren Ort auf, um bei Bedarf darin nachschlagen zu können. Sollten Sie das Gerät veräußern, geben Sie diese Bedienungsanleitung an den neuen Eigentümer weiter.

1. Erklärung von Warnsymbolen und Hinweisen



Warnung

Wird verwendet, um Sicherheitshinweise zu kennzeichnen oder um die Aufmerksamkeit auf besondere Gefahren und Risiken zu lenken.



Hinweis

Wird verwendet, um zusätzlich Informationen oder wichtige Hinweise zu kennzeichnen.

2. Packungsinhalt

- Universal-Smartphone-Halter für CD-Schlitz
- Diese Bedienungsanleitung

3. Sicherheitshinweise

- Verwenden Sie das Produkt ausschließlich für den dazu vorgesehenen Zweck.
- Schützen Sie das Produkt vor Schmutz, Feuchtigkeit und Überhitzung und verwenden Sie es nur in trockenen Umgebungen.
- Beim Einsatz des Produktes im Straßenverkehr gelten die Vorschriften der StVZO.
- Lassen Sie das Produkt nicht fallen und setzen Sie es keinen heftigen Erschütterungen aus.
- Halten Sie Kinder unbedingt von dem Verpackungsmaterial fern, es besteht Erstickungsgefahr.
- Entsorgen Sie das Verpackungsmaterial sofort gemäß den örtlich gültigen Entsorgungsvorschriften.
- Nehmen Sie keine Veränderungen am Produkt vor. Dadurch verlieren Sie jegliche Gewährleistungsansprüche.

4. Montage



Warnung

- Beachten Sie, dass keine Komponenten, wie der Airbag, Sicherheitsbereiche, Bedienelemente, Instrumente, etc. oder die Sicht, verdeckt oder eingeschränkt sind.
- Lassen Sie sich auf der Fahrt mit einem Kraftfahrzeug oder Sportgerät nicht durch Ihr Produkt ablenken und achten Sie auf die Verkehrslage und Ihre Umgebung.
- Kontrollieren Sie vor jeder Fahrt die sichere Montage des Produkts.



Hinweis – Montage

- Prüfen Sie vor der Montage der Halterung die Einbaumöglichkeiten in Ihrem Fahrzeug. Im Zweifelsfall ziehen Sie dazu die Betriebsanleitung des Fahrzeugs zu Rate oder wenden Sie sich an den Fahrzeughersteller.
- Wenden Sie im Umgang mit dem Produkt und bei der Montage niemals Gewalt oder hohe Kräfte an.
- Beachten Sie, dass die Höhe des CD-Schlitzes 4mm bis 6mm beträgt.
- Beachten Sie, dass bei montierter Halterung eine eingelegte CD nicht ausgeworfen werden kann.

-
- Lösen Sie den Feststellhebel **(A)** auf der Unterseite der Halterung.
 - Schieben Sie den Einsatz für den CD-Schlitz in die dafür vorgesehene Öffnung Ihres Fahrzeugs. **(B1)**
 - Betätigen Sie erneut den Feststellhebel **(B2)**, um die Halterung zu befestigen. Prüfen Sie anschließend den sicheren Sitz der Halterung.
 - Setzen Sie Ihr gewünschtes Endgerät in die Klemmhalterung **(C)** ein und passen Sie die Position mithilfe des Kugelgelenks an.
 - Sichern Sie die Position des Endgeräts mithilfe der Feststellschraube **(D)**.
 - Prüfen Sie den sicheren Sitz des Endgeräts.

5. Haftungsausschluss

Die Hama GmbH & Co KG übernimmt keinerlei Haftung oder Gewährleistung für Schäden, die aus unsachgemäßer Installation, Montage und unsachgemäßem Gebrauch des Produktes oder einer Nichtbeachtung der Bedienungsanleitung und/oder der Sicherheitshinweise resultieren.

6. Service und Support

Bitte wenden Sie sich bei Fragen zum Produkt gerne an die Hama-Produktberatung.

Hotline: +49 9091 502-115 (Deu/Eng)

Weitere Supportinformationen finden sie hier:

www.hama.com

Nous vous remercions d'avoir choisi un produit Hama.

Veuillez prendre le temps de lire l'ensemble des remarques et consignes suivantes. Veuillez conserver ce mode d'emploi à portée de main afin de pouvoir le consulter en cas de besoin. Transmettez-le au nouveau propriétaire avec l'appareil le cas échéant.

1. Explication des symboles d'avertissement et des remarques



Avertissement

Ce symbole est utilisé pour indiquer des consignes de sécurité ou pour attirer votre attention sur des dangers et risques particuliers.



Remarque

Ce symbole est utilisé pour indiquer des informations supplémentaires ou des remarques importantes.

2. Contenu de l'emballage

- Support universel de smartphone sur lecteur CD
- Ce mode d'emploi

3. Consignes de sécurité

- Utilisez le produit exclusivement conformément à sa destination.
- Protégez le produit de toute saleté, humidité, surchauffe et utilisez-le uniquement dans des locaux secs.
- Veuillez respecter les lois et réglementations locales en vigueur relatives au code de la route lors de l'utilisation du produit.
- Protégez le produit des secousses violentes et évitez tout choc ou toute chute.
- Tenez les emballages d'appareils hors de portée des enfants, risque d'étouffement.
- Recyclez les matériaux d'emballage conformément aux prescriptions locales en vigueur.
- N'apportez aucune modification à l'appareil. Des modifications vous feraient perdre vos droits de garantie.

4. Montage



Avertissement

- Veuillez contrôler que le produit n'affecte le fonctionnement d'aucun élément de sécurité tel qu'un airbag, zone de sécurité, élément de commande, instrument, etc. et qu'il n'entrave pas la visibilité.
- Ne laissez pas le produit capter votre attention lorsque vous pilotez un véhicule ou un appareil de sport et veuillez concentrer toute votre attention à la circulation et à votre environnement.
- Vérifiez la fixation en toute sécurité du produit avant chaque trajet.



Remarque – Montage

- Avant d'installer le dispositif de fixation, veuillez contrôler les possibilités d'installation de votre véhicule. En cas de doute, veuillez consulter le mode d'emploi de votre véhicule ou contacter le fabricant de ce dernier.
- N'appliquez en aucun cas une force excessive lors de l'utilisation ou de l'installation du produit.
- Veuillez noter que la hauteur de la fente de CD est de 4 à 6 mm.
- Veuillez également noter qu'il est impossible d'éjecter un CD lorsque le dispositif de fixation est installé.

-
- Desserrez le levier de blocage **(A)** sur la face inférieure du dispositif de fixation.
 - Introduisez l'insert dans la fente du lecteur CD de votre véhicule. **(B1)**
 - Actionnez une nouvelle fois le levier de blocage **(B2)** pour fixer le dispositif. Vérifiez la fixation en toute sécurité du dispositif.
 - Placez votre téléphone dans le dispositif de serrage **(C)** et ajustez sa position à l'aide de l'articulation à rotule.
 - Fixez la position de l'appareil à l'aide de la vis de blocage **(D)**.
 - Vérifiez le positionnement en toute sécurité de votre téléphone.

5. Exclusion de garantie

La société Hama GmbH & Co KG décline toute responsabilité en cas de dommages provoqués par une installation, un montage ou une utilisation non conformes du produit ou encore provoqués par un non respect des consignes du mode d'emploi et/ou des consignes de sécurité.

6. Service et assistance

En cas de question concernant le produit, veuillez vous adresser au service de conseil produits de Hama.

Ligne téléphonique directe : +49 9091 502-115
(allemand/anglais)

Vous trouverez ici de plus amples informations concernant l'assistance : www.hama.com

Le agradecemos que se haya decidido por un producto de Hama.

Tómese tiempo y léase primero las siguientes instrucciones e indicaciones. Después, guarde estas instrucciones de manejo en un lugar seguro para poder consultarlas cuando sea necesario. Si vende el aparato, entregue estas instrucciones de manejo al nuevo propietario.

1. Explicación de los símbolos de aviso y de las indicaciones



Aviso

Se utiliza para caracterizar las indicaciones de seguridad o para llamar la atención sobre peligros y riesgos especiales.



Nota

Se utiliza para caracterizar informaciones adicionales o indicaciones importantes.

2. Contenido del paquete

- Soporte universal para smartphone para ranura de CD
- Estas instrucciones de manejo

3. Instrucciones de seguridad

- Emplee el producto exclusivamente para la función para la que fue diseñado.
- Proteja el producto de la suciedad, la humedad y el sobrecalentamiento y utilícelo sólo en recintos secos.
- Tenga en cuenta al utilizar el producto las disposiciones y leyes locales vigentes para el tráfico rodado.
- No deje caer el producto ni lo someta a sacudidas fuertes.
- Mantenga el material de embalaje fuera del alcance de los niños, existe peligro de asfixia.

- Deseche el material de embalaje en conformidad con las disposiciones locales sobre el desecho vigentes.
- No altere el producto de ninguna manera. Haciéndolo, perderá la garantía.

4. Montaje



Aviso

- Asegúrese de que ni la vista ni ningún componente, como airbag, áreas de seguridad, elementos de manejo, instrumentos, etc., se verán tapados o limitados.
- Durante los desplazamientos con un vehículo o aparato deportivo, no se distraiga con el producto y preste atención al tráfico y a su entorno.
- Antes de cada desplazamiento, compruebe que el producto esté montado de forma segura.



Nota – Montaje

- Antes de proceder con el montaje del soporte, compruebe las posibilidades de montaje existentes en su vehículo. Para ello, en caso de duda, consulte el manual de instrucciones de su vehículo o diríjase al fabricante del automóvil.
- No fuerce nunca el producto durante su manejo o montaje.
- Tenga en cuenta que la altura de la ranura del CD debe ser de 4 a 6 mm.
- Tenga en cuenta de que con el soporte montado, no podrá extraer los CD introducidos.

-
- Suelte la palanca de bloqueo **(A)** en la parte inferior del soporte.
 - Introduzca la pieza insertable para la ranura del CD en la apertura prevista para ello de su vehículo. **(B1)**
 - Vuelva a accionar la palanca de bloqueo **(B2)** para fijar el soporte. A continuación, compruebe que el soporte esté colocado correctamente.
 - Coloque el terminal que desee en el soporte de sujeción **(C)** y ajuste la posición utilizando la articulación esférica.
 - Asegure la posición del terminal con ayuda de un tornillo de fijación **(D)**.
 - Compruebe que el terminal esté colocado correctamente.

5. Exclusión de responsabilidad

Hama GmbH & Co KG no se responsabiliza ni concede garantía por los daños que surjan por una instalación, montaje o manejo incorrectos del producto o por la no observación de las instrucciones de manejo y/o de las instrucciones de seguridad.

6. Servicio y soporte

Si tiene que hacer alguna consulta sobre el producto, diríjase al asesoramiento de productos Hama.

Línea directa: +49 9091 502-115 (Alemán/Inglés)

Encontrar más información de soporte aquí:

www.hama.com

Grazie per avere acquistato un prodotto Hama!
Prima della messa in esercizio, leggete attentamente le seguenti istruzioni e avvertenze, quindi conservatele in un luogo sicuro per una eventuale consultazione. In caso di cessione dell'apparecchio, consegnate anche le presenti istruzioni al nuovo proprietario.

1. Spiegazione dei simboli di avvertimento e delle indicazioni



Attenzione

Viene utilizzato per contrassegnare le indicazioni di sicurezza oppure per rivolgere l'attenzione verso particolari rischi e pericoli.



Avvertenza

Viene utilizzato per contrassegnare informazioni supplementari o indicazioni importanti.

2. Contenuto della confezione

- Supporto universale per smartphone con lettore CD
- Queste istruzioni per l'uso

3. Indicazioni di sicurezza

- Utilizzare il prodotto esclusivamente per lo scopo previsto.
- Proteggere il prodotto da sporcizia, umidità e surriscaldamento e utilizzarlo solo in ambienti asciutti.
- Durante l'impiego del prodotto, prestare attenzione alle prescrizioni e alle normative locali vigenti per il traffico stradale.
- Non fare cadere il prodotto e non sottoporlo a forti scossoni!
- Tenere l'imballo fuori dalla portata dei bambini, pericolo di soffocamento!
- Smaltire immediatamente il materiale d'imballaggio attenendosi alle prescrizioni locali vigenti.
- Non apportare modifiche all'apparecchio per evitare di perdere i diritti di garanzia.

4. Montaggio



Attenzione

- Prestare attenzione che nessun componente, come ad es. settori di sicurezza, elementi di comando, strumenti, ecc. non coprano, né limitino la vista.
- Quando si viaggia su un autoveicolo o si utilizza un attrezzo sportivo, non farsi distrarre dal prodotto e prestare attenzione alla situazione del traffico e all'ambiente.
- Prima di partire verificare sempre il corretto montaggio del prodotto.



Avvertenza – Montaggio

- Prima di montare il supporto, verificare le possibilità d'installazione nel proprio autoveicolo. In caso di dubbio, consultare il manuale operativo dell'autoveicolo o rivolgersi al costruttore dell'autoveicolo.
- Non usare troppa forza, né violenza quando si utilizza il prodotto e durante il suo montaggio.
- Facciamo notare che la fessura del lettore CD va dai 4 mm ai 6 mm.
- Facciamo notare che con il supporto montato non è possibile l'estrazione del CD.

-
- Allentare la leva di fissaggio **(A)** sul lato inferiore del supporto.
 - Inserire la parte per la fessura CD nell'apertura idonea della propria autovettura. **(B1)**
 - Per fissare il supporto, azionare nuovamente la leva di fissaggio **(B2)**. Controllare quindi che il supporto sia ben fisso.
 - Inserire il proprio terminale nel supporto a morsetto **(C)** e posizionarlo grazie allo snodo.
 - Fissare bene la posizione del terminale grazie alla vite di montaggio **(D)**.
 - Controllare che il terminale sia ben fisso.

5. Esclusione di garanzia

Hama GmbH & Co KG non si assume alcuna responsabilità per i danni derivati dal montaggio o l'utilizzo scorretto del prodotto, nonché dalla mancata osservanza delle istruzioni per l'uso e/o delle indicazioni di sicurezza.

6. Assistenza e supporto

In caso di domande sul prodotto, rivolgersi alla Consulenza prodotto Hama.

Hotline: +49 9091 502-115 (ted./ing.)

Ulteriori informazioni sul supporto sono disponibili qui:
www.hama.com

Hartelijk dank dat u voor een product van Hama heeft gekozen.

Neem de tijd om de volgende aanwijzingen en instructies volledig door te lezen. Berg deze gebruiksaanwijzing vervolgens op een goede plek op zodat u hem als naslagwerk kunt gebruiken. Op zodat u hem als naslagwerk kunt gebruiken. Mocht u het toestel verkopen, geeft u dan ook deze gebruiksaanwijzing aan de nieuwe eigenaar.

1. Verklaring van waarschuwingssymbolen en instructies



Waarschuwing

Wordt gebruikt voor veiligheidsinstructies of om de aandacht te trekken op bijzondere gevaren en risico's.



Aanwijzing

Wordt gebruikt voor extra informatie of belangrijke informatie.

2. Inhoud van de verpakking

- Universele smartphone-houder voor cd-sleuf
- Deze bedieningsinstructies

3. Veiligheidsinstructies

- Gebruik het product uitsluitend voor het doel waarvoor het gemaakt is.
- Bescherm het product tegen vuil, vocht en oververhitting en gebruik het alleen in droge omgevingen.
- Let erop dat bij gebruikmaking van het product de in het wegverkeer geldende lokale voorschriften van het wegenverkeersreglement m.b.t. technische eisen en rijvaardigheidseisen gelden.
- Laat het product niet vallen en stel het niet bloot aan zware schokken of stoten.
- Het verpakkingsmateriaal mag absoluut niet in handen van kinderen komen; verstikkingsgevaar.
- Het verpakkingsmateriaal direct en overeenkomstig de lokaal geldende afvoervoorschriften afvoeren.

- Verander niets aan het toestel. Daardoor vervalt elke aanspraak op garantie.

4. Montage



Waarschuwing

- Let erop dat geen componenten, zoals de airbag, andere veiligheidsvoorzieningen, bedieningselementen, instrumenten, enz., of het vrije zicht, bedekt of beperkt zijn.
- Laat u zich op weg met een motorvoertuig of sporttoestel niet door uw product afleiden en let op de verkeerssituatie en uw omgeving.
- Controleer vóór iedere rit de veilige montage van het product.



Aanwijzing – Montage

- Controleer vóór de montage van de houder de inbouwmogelijkheden in uw voertuig. In twijfelgevallen kunt u het instructieboekje van het voertuig raadplegen of contact opnemen met de fabrikant van het voertuig.
- Tijdens de omgang met en bij de montage van het product nimmer geweld of grote krachten aanwenden.
- Denk eraan dat de hoogte van de cd-sleuf 4 mm tot 6 mm bedraagt.
- Denk eraan dat bij een gemonteerde houder een geplatste cd niet kan worden uitgeworpen.

-
- Maak de vastzethendel (**A**) op de onderzijde van de houder los.
 - Schuif het inzetstuk voor de cd-sleuf in de daarvoor bestemde opening van uw voertuig. (**B1**)
 - Gebruik opnieuw de vastzethendel (**B2**) om de houder te bevestigen. Controleer vervolgens of de houder veilig vastzit.
 - Plaats uw gewenste eindapparaat in de klemhouder (**C**) en pas de positie met behulp van het kogelscharnier aan.
 - Borg de positie van het eindapparaat met behulp van de borgbout (**D**).
 - Controleer of het eindapparaat veilig vastzit.

5. Uitsluiting van garantie en aansprakelijkheid

Hama GmbH & Co KG aanvaardt geen enkele aansprakelijkheid of garantieclaims voor schade of gevolgschade, welke door ondeskundige installatie, montage en ondeskundig gebruik van het product ontstaan of het resultaat zijn van het niet in acht nemen van de bedieningsinstructies en/of veiligheidsinstructies.

6. Service en support

Neem bij vragen over het product contact op met de afdeling Productadvies van HAMA.

Hotline: +49 9091 502-115 (Duits/Engels)

Meer support-informatie vindt u hier:

www.hama.com

Dziękujemy za zakup naszego produktu!
Przed pierwszym użyciem należy dokładnie przeczytać instrukcję obsługi. Instrukcję należy przechować, gdyż może być jeszcze potrzebna.

1. Objaśnienie symboli ostrzegawczych i wskazówek

Ostrzeżenie

Używane w celu zwrócenia uwagi na szczególnie niebezpieczeństwo lub ryzyko.

Wskazówki

Używane w celu zwrócenia uwagi na szczególnie przydatne informacje.

2. Zawartość opakowania

- Uniwersalny uchwyt na smartfona montowany w szczeliny odtwarzacza CD
- Niniejsza instrukcja obsługi

3. Wskazówki bezpieczeństwa

- Stosować produkt wyłącznie zgodnie z przewidzianym przeznaczeniem.
- Chronić produkt przed zanieczyszczeniem, wilgocią i przegrzaniem oraz stosować go tylko w suchym otoczeniu.
- Stosowanie produktu w ruchu drogowym podlega obowiązującym przepisom i ustawom lokalnym.
- Chronić produkt przed upadkiem i silnymi wstrząsami.
- Materiały opakowaniowe trzymać koniecznie z dala od dzieci, istnieje niebezpieczeństwo uduszenia.
- Materiały opakowaniowe należy natychmiast poddać utylizacji zgodnie z obowiązującymi przepisami miejscowymi.
- Nie modyfikować urządzenia. Prowadzi to do utraty wszelkich roszczeń z tytułu gwarancji.

4. Montaż

Ostrzeżenie

- Uważać, aby żadne komponenty, jak poduszki powietrzne, strefy bezpieczeństwa, elementy obsługi, instrumenty itp., nie były zakryte lub nie była ograniczona widoczność.
- Podczas jazdy pojazdem mechanicznym bądź używania przyrządu sportowego nie dopuścić do odwrócenia uwagi przez produkt oraz stale obserwować otoczenie i sytuację w ruchu drogowym.
- Przed wyruszeniem w drogę sprawdzić za każdym razem stabilność zamocowania produktu.

Wskazówki – Montaż

- Przed montażem uchwytu sprawdzić możliwości montażu w pojeździe. W razie wątpliwości skorzystać z instrukcji obsługi pojazdu lub zwrócić się do producenta pojazdu.
- Przy montażu i obsłudze produktu nigdy nie wywierać nadmiernej siły.
- Należy pamiętać, że wysokość szczeliny odtwarzacza CD wynosi od 4 do 6 mm.
- Gdy uchwyt jest zamontowany, nie można wysunąć włożonej płyty CD.

-
- Zwolnić dźwignię mocującą **(A)** na spodzie uchwytu.
 - Wsunąć wkładkę uchwytu do szczeliny odtwarzacza CD w pojeździe. **(B1)**
 - Ponownie użyć dźwigni mocującej **(B2)**, aby zamocować uchwyt. Następnie sprawdzić, czy uchwyt jest stabilnie zamontowany.
 - Umieścić wybrane urządzenie końcowe w uchwycie zaciskowym **(C)** i dopasować pozycję za pomocą przegubu kulowego.
 - Zablokować pozycję urządzenia za pomocą śruby ustalającej **(D)**.
 - Sprawdzić, czy urządzenie jest stabilnie zamocowane.

5. Wyłączenie odpowiedzialności

Hama GmbH & Co KG nie udziela gwarancji ani nie odpowiada za szkody wskutek niewłaściwej instalacji, montażu oraz nieprawidłowego stosowania produktu lub nieprzestrzegania instrukcji obsługi i/lub wskazówek bezpieczeństwa.

6. Serwis i pomoc techniczna

W razie pytań dotyczących produktu prosimy zwrócić się do infolinii Hama.

Gorąca linia: +49 9091 502-115 (niem./ang.)

Dodatkowe informacje są dostępne na stronie:

www.hama.com

Köszönjük, hogy ezt a Hama terméket választotta! Kérjük, hogy felszerelés előtt szánjon rá időt és olvassa el végig az alábbi útmutatót. A későbbiekben tartsa biztonságos helyen ezt a füzetet, hogy ha szükség van rá, bármikor megtalálja. Ha eladja ezt a terméket, vele együtt adja tovább ezt az útmutatót is az új tulajdonosnak.

1. Figyelmeztető szimbólumok és előírások ismertetése



Figyelmeztetés

Figyelmeztető jeleket használunk a biztonsági tényezők bemutatására, ill. felhívjuk a figyelmet a különleges veszélyekre és kockázatokra.



Hivatkozás

Az itt látható figyelmeztető jeleket használjuk fel, ha kiegészítő információkat közlünk vagy fontos tudnivalókra hívjuk fel a figyelmet.

2. A csomag tartalma

- Univerzális okostelefon-tartó CD-bemenethez
- Ez a kezelési útmutató

3. Biztonsági előírások

- A termék kizárólag az előírt célra használja.
- Óvja meg a terméket szennyeződéstől, nedvességtől és túlmelegedéstől, és kizárólag zárt környezetben használja.
- A termék alkalmazása során vegye figyelembe a közúti közlekedésre vonatkozó helyi előírásokat és jogszabályokat.
- Ne ejtse le a terméket és ne tegye ki heves rázkódásnak.
- Feltétlenül tartsa távol a gyermekeket a csomagolóanyagtól, mert fulladásveszély áll fenn.
- Azonnal ártalmatlanítsa a csomagolóanyagot a helyileg érvényes ártalmatlanítási előírások szerint.
- Ne végezzen módosítást a készüléken. Ebben az esetben minden garanciaigény megszűnik.

4. Szerelés



Figyelmeztetés

- Ügyeljen arra, hogy a komponenseket, mint a légszák, a biztonsági zónák, a kezelőelemek, a műszerek stb. vagy a kilátást ne takarja vagy korlátozza semmi.
- Ha gépjárművel közlekedik vagy sporteszközt használ, ne hagyja, hogy a termék elterelje a figyelmét. Ügyeljen a forgalmi helyzetre, valamint környezetére.
- Minden út előtt ellenőrizze, hogy a termék biztonságosan össze van-e szerelve.



Hivatkozás – Szerelés

- A tartó felszerelése előtt győződjön meg a gépkocsiba való beszerelhetőség lehetőségeiről. Kétség esetén kövesse a gépkocsi üzembe helyezési útmutatójának az utasításait, vagy forduljon a gépkocsi gyártójához.
- A termék használata közben és a szerelésnél ne alkalmazzon erőszakot vagy túlzott erőt.
- Ne feledje, hogy a CD-nyílás magassága 4 mm és 6 mm között van.
- Vegye figyelembe, hogy a tartó behelyezésekor a behelyezett CD-t nem lehet kiadni.

-
- Engedje fel a zárókart **(A)** a tartó alsó oldalán.
 - Csúsztassa a CD-nyíláshoz való betétet a jármű arra kijelölt nyílásához. **(B1)**
 - Nyomja meg újra a reteszelő kart **(B2)** a tartó rögzítéséhez. Ezután ellenőrizze a tartó biztonságos rögzítését.
 - Helyezze be a kívánt eszközt a szorító tartóba **(C)** és állítsa be a pozíciót a gömbcsukló segítségével.
 - A zárócsavarral **(D)** rögzítse az eszköz helyzetét.
 - Ellenőrizze az eszköz biztonságos rögzítését.

5. Szavatosság kizárása

A Hama GmbH & Co KG semmilyen felelősséget vagy szavatosságot nem vállal a termék szakszerűtlen telepítéséből, szereléséből és szakszerűtlen használatából, vagy a kezelési útmutató és/vagy a biztonsági előírások be nem tartásából eredő károkért.

6. Szerviz és támogatás

Kérjük, hogy a termékkel kapcsolatos kérdéseivel forduljon a Hama terméktanácsadáshoz.

Közvetlen vonal Közvetlen vonal:

+49 9091 502-115 (Deu/Eng)

További támogatási információt itt talál:

www.hama.com

Děkujeme, že jste si vybrali výrobek Hama. Přečtěte si, prosím, všechny následující pokyny a informace. Uchovejte tento text pro případné budoucí použití. Pokud výrobek prodáte, předejte tento text novému majiteli.

1. Vysvětlení výstražných symbolů a pokynů

Upozornění

Tento symbol označuje bezpečnostní upozornění, které poukazuje na určitá rizika a nebezpečí.

Poznámka

Tento symbol označuje dodatečné informace nebo důležité poznámky.

2. Obsah balení

- Univerzální držák na smartphone do otvoru na CD
- Tento návod k použití

3. Bezpečnostní pokyny

- Výrobek používejte výhradně ke stanovenému účelu.
- Výrobek chraňte před znečištěním. Nepoužívejte ve vlhkém prostředí a zabraňte styku s vodou. Používejte pouze v suchých prostorech.
- Při použití výrobku dodržujte platné předpisy a pravidla silničního provozu.
- Výrobek chraňte před pádem a velkými otřesy.
- Obalový materiál odložte mimo dosah dětí, hrozí riziko udušení.
- Obalový materiál zlikvidujte podle platných předpisů o likvidaci.
- Výrobek žádným způsobem neupravujte, ztratíte tím nárok na záruku.

3. Montáž

Upozornění

- Dbejte na to, aby nedošlo k zakrytí nebo omezení funkce komponent, jako airbagu, bezpečnostních oblastí, prvků obsluhy, přístrojů atd., nebo k omezení výhledu.
- Při jízdě vozidlem nebo na sportovním zařízení neodvracejte pozornost od dopravní situace a dění v okolí.
- Před každou jízdou zkontrolujte bezpečnou montáž produktu.

Poznámka – Montáž

- Před montáží držáku zkontrolujte možnosti instalace ve svém vozidle. V případě pochybností se podívejte do návodu k použití vozidla nebo se obraťte na výrobce vozidla.
- Při manipulaci s výrobkem nebo při montáži nikdy nepoužívejte násilí nebo velkou sílu.
- Upozorňujeme, že výška otvoru na CD je 4 až 6 mm.
- Upozorňujeme, že když je namontovaný držák, nelze vysunovat CD z přehrávače.

-
- Uvolněte zajišťovací páčku **(A)** na spodní straně držáku.
 - Vsuňte nástavec určený pro otvor na CD do příslušného otvoru ve vozidle. **(B1)**
 - Znovu pohněte zajišťovací páčkou **(B2)** tak, abyste upevnili držák. Následně zkontrolujte bezpečné upnutí držáku.
 - Vložte požadované koncové zařízení do svorek držáku **(C)** a pomocí kulového kloubu upravte jeho polohu.
 - Polohu koncového zařízení zajistěte pomocí upevňovacího šroubu **(D)**.
 - Zkontrolujte správné upnutí koncového zařízení.

5. Vyloučení záruky

Hama GmbH & Co KG nepřebírá žádnou odpovědnost nebo záruku za škody vzniklé neodbornou instalací, montáží nebo neodborným použitím výrobku nebo nedodržováním návodu k použití a/nebo bezpečnostních pokynů.

6. Servis a podpora

Máte otázky k produktu ? Obraťte na na poradenské oddělení Hama.

Horká linka: +49 9091 502-115 (německy/anglicky)

Další podpůrné informace naleznete na adrese:

www.hama.com

Ďakujeme, že ste sa rozhodli pre výrobok Hama. Prečítajte si všetky nasledujúce pokyny a informácie. Uchovajte tento návod na použitie pre prípadné budúce použitie. Pokiaľ výrobok predáte, dajte tento návod novému majiteľovi.

1. Vysvetlenie výstražných symbolov a upozornení

Upozornenie

Tento symbol označuje bezpečnostné upozornenie, ktoré poukazuje na určité riziká a nebezpečenstva.

Poznámka

Tento symbol označuje dodatočné informácie, alebo dôležité poznámky.

2. Obsah balenia

- Univerzálny držiak na smartfón pre CD slot
- Tento návod na použitie

3. Bezpečnostné upozornenia

- Výrobok používajte výlučne na stanovený účel.
- Výrobok chráňte pred znečistením. Nepoužívajte vo vlhkom prostredí a zabráňte styku s vodou. Používajte iba v suchých priestoroch.
- Pri použití výrobku dodržiavajte platné predpisy a pravidlá cestnej premávky.
- Výrobok chráňte pred pádmi a silnými otrasmami.
- Obalový materiál odložte mimo dosahu detí, hrozí riziko udusenía.
- Obalový materiál zlikvidujte podľa platných predpisov o likvidácii.
- Výrobok žiadnym spôsobom neupravujte, stratíte tým nárok na záruku.

4. Montáž

Upozornenie

- Dbajte na to, aby neboli zakryté alebo obmedzené žiadne komponenty, ako je airbag, bezpečnostné a ovládacie prvky, zobrazovacie prístroje a pod., alebo výhľad
- Pri riadení vozidla alebo obsluhu športového zariadenia venujte plnú pozornosť dopravnej situácii a svojmu okoliu.
- Pred každou jazdou skontrolujte bezpečnú montáž výrobku.

Poznámka – Montáž

- Pred montážou držiaka skontrolujte možnosti montáže vo svojom vozidle. V prípade pochybností si preštudujte návod na používanie vozidla alebo sa obráťte na výrobcu vozidla.
- Pri manipulácii s výrobkom a montáži nikdy nepoužívajte násilie alebo veľkú silu.
- Vezmite na vedomie, že výška CD slotu je 4 až 6 mm.
- Upozorňujeme, že v prípade namontovaného držiaka nie je možné vysunúť vložené CD.

-
- Uvoľnite zaistovacia páčku **(A)** na dolnej strane držiaka.
 - Vsuňte nadstavec pre CD slot do určeného otvoru vozidla. **(B1)**
 - Na upevnenie držiaka opäť stlačte zaistovacia páčku **(B2)**. Následne skontrolujte bezpečné osadenie držiaka.
 - Vložte požadované koncové zariadenie do upínacieho držiaka **(C)** a upravte polohu pomocou guľového kľúbu.
 - Zaisťte polohu koncového zariadenia pomocou zaistovacej skrutky **(D)**.
 - Skontrolujte bezpečné osadenie koncového zariadenia.

5. Vylúčenie záruky

Firma Hama GmbH & Co KG neručí/nezodpovedá za škody vyplývajúce z neodbornej inštalácie, montáže alebo neodborného používania výrobku alebo z nerešpektovania návodu na použitie a/alebo bezpečnostných pokynov.

6. Servis a podpora

S otázkami týkajúcimi sa výrobku sa prosím obráťte na poradenské oddelenie firmy Hama.

Hotline: +49 9091 502-115 (nem./angl.)

Ďalšie informácie o podpore nájdete tu:

www.hama.com

Agradecemos que se tenha decidido por este produto Hamal!

Antes de utilizar o produto, leia completamente estas indicações e informações. Guarde, depois, estas informações num local seguro para consultas futuras. Se transmitir o produto para um novo proprietário, entregue também as instruções de utilização.

1. Descrição dos símbolos de aviso e das notas



Aviso

É utilizado para identificar informações de segurança ou chamar a atenção para perigos e riscos especiais.



Nota

É utilizado para identificar informações adicionais ou notas importantes.

2. Conteúdo da embalagem

- Suporte universal do smartphone para ranhura do CD
- Estas instruções de utilização

3. Indicações de segurança

- Utilize o produto apenas para a finalidade prevista.
- Proteja o produto contra sujidade, humidade e sobreaquecimento e utilize-o somente em ambientes secos.
- Ao utilizar o produto, observe os regulamentos e a legislação nacionais em vigor para a circulação rodoviária.
- Não deixe cair o produto nem o submeta a choques fortes.
- Mantenha a embalagem fora do alcance de crianças. Perigo de asfixia.
- Elimine imediatamente o material da embalagem em conformidade com as normas locais aplicáveis.
- Não efectue modificações no aparelho. Perda dos direitos de garantia.

4. Montagem



Aviso

- Assegure-se de que não sejam tapados quaisquer componentes, como airbags, áreas de segurança, elementos de comando, instrumentos, etc., ou que a área de visão não seja afetada.
- Não se distraia pelo produto durante a condução de veículos ou ao utilizar aparelhos desportivos e tenha sempre atenção ao trânsito e ao meio circundante.
- Antes de iniciar a viagem, controle a montagem segura do produto.



Nota – Montagem

- Antes da montagem do suporte, verifique as possibilidades de montagem no seu veículo. Em caso de dúvida, consulte o manual de instruções do veículo ou contacte o fabricante do veículo.
- Ao utilizar o produto ou montá-lo, nunca aplique força exagerada.
- Preste atenção para que a altura da ranhura do CD tenha 4 mm a 6 mm.
- Atenção: com o suporte montado não é possível ejetar um CD inserido.

-
- Solte a alavanca de fixação **(A)** existente na parte inferior do suporte.
 - Introduza a aplicação para a ranhura do CD na abertura prevista do seu veículo. **(B1)**
 - Volte a acionar a alavanca de fixação **(B2)** para fixar o suporte. Em seguida, verifique a fixação segura do suporte.
 - Coloque o seu dispositivo pretendido no suporte de aperto **(C)** e adapte a posição com a ajuda da articulação esférica.
 - Bloqueie a posição do dispositivo com a ajuda do parafuso de retenção **(D)**.
 - Verifique a fixação segura do dispositivo.

5. Exclusão de garantia

A Hama GmbH & Co KG não assume qualquer responsabilidade ou garantia por danos provocados pela instalação, montagem ou manuseamento incorrectos do produto e não observação do das instruções de utilização e/ou das informações de segurança.

6. Contactos e apoio técnico

Em caso de dúvidas sobre o produto, contacte o serviço de assistência ao produto da Hama.

Linha de apoio ao cliente: +49 9091 502-115

(alemão/inglês)

Para mais informações sobre os serviços de apoio ao cliente, visite: www.hama.com

Vă mulțumim că ați optat pentru un produs Hama. Pentru început vă rugăm să vă lăsați puțin timp și să citiți complet următoarele instrucțiuni și indicații. Vă rugăm să păstrați manualul de utilizare la loc sigur pentru o consultare ulterioară în caz de nevoie. În caz de înstrăinare a aparatului vă rugăm să predați și acest manual noului proprietar.

1. Explicarea simbolurilor de avertizare și indicații



Avertizare

Se folosește la marcarea instrucțiunilor de siguranță sau la concentrarea atenției în caz de pericol și riscuri mari.



Instrucțiune

Se folosește pentru marcarea informațiilor și instrucțiunilor importante.

2. Conținutul pachetului

- Suport universal Smartphone pentru fanta CD
- Acest manual de utilizare

3. Instrucțiuni de siguranță

- Folosiți produsul numai în scopul pentru care a fost conceput.
- Protejați produsul de impurități, umiditate, supraîncălzire și utilizați-l numai în mediu uscat.
- La folosirea produsului trebuie respectate regulamentele și legile locale valabile traficului rutier.
- Nu lăsați produsul să cadă și nu îl supuneți trepidațiilor puternice.
- Nu lăsați copiii să se joace cu materialul pachetului, prezintă pericol de sufocare.
- Reciclarea materialului pachetului se execută conform normelor locale de salubritate în vigoare.
- Nu executați modificări la aparat. În acest fel pierdeți orice drept la garanție.

4. Montare



Avertizare

- Nici un component precum airbag-ul, domeniul de siguranță, elemente de comandă, instrumente sau vizibilitatea, nu are voie să fie acoperit sau restrâns.
- În timpul călătoriei cu un autovehicul sau utilaj de agrement nu vă lăsați distras de produs și fiți atent la situația traficului și a împrejurimilor.
- Înaintea fiecărei porniri verificați montajul sigur al produsului.



Instrucțiune – Montare

- Înainte montajului dispozitivului de fixare verificați soluțiile de instalare în autovehicul. Dacă nu sunteți sigur citiți manualul de folosire al autovehiculului sau adresați-vă producătorului.
- Nu folosiți forța la montaj sau întrebuințarea produsului.
- Înălțimea fantei CD-ului este cuprinsă între 4 și 6 mm.
- La un dispozitiv de fixare gata montat un CD introdus nu poate fi ejectat.

-
- Slăbiți pârghia de fixare **(A)** de pe partea inferioară a dispozitivului.
 - Împingeți elementul fantei CD în deschizătura prevăzută. **(B1)**
 - Pentru imobilizarea dispozitivului activați din nou pârghia de fixare **(B2)**. Verificați poziția sigură a dispozitivului de fixare.
 - Plasați aparatul final dorit în clema de fixare **(C)** și adaptați poziția cu articulația sferică.
 - Asigurați poziția aparatului final cu șurubul de fixare **(D)**.
 - Verificați poziția sigură a aparatului final.

5. Excludere de garanție

Hama GmbH & Co KG nu își asumă nici o răspundere sau garanție pentru pagube cauzate de montarea, instalarea sau folosirea necorespunzătoare a produsului sau nerespectarea instrucțiunilor de folosire sau/și a instrucțiunilor de siguranță.

6. Service și suport

Dacă aveți întrebări adresați-vă la Hama consultanță privind produsul.

Hotline: +49 9091 502-115 (Ger./Ang.)

Alte informații de suport găsiți aici:

www.hama.com

hama®

Hama GmbH & Co KG
86652 Monheim / Germany
www.hama.com

All listed brands are trademarks of the corresponding companies. Errors and omissions excepted,
and subject to technical changes. Our general terms of delivery and payment are applied.

00183280/11.18